

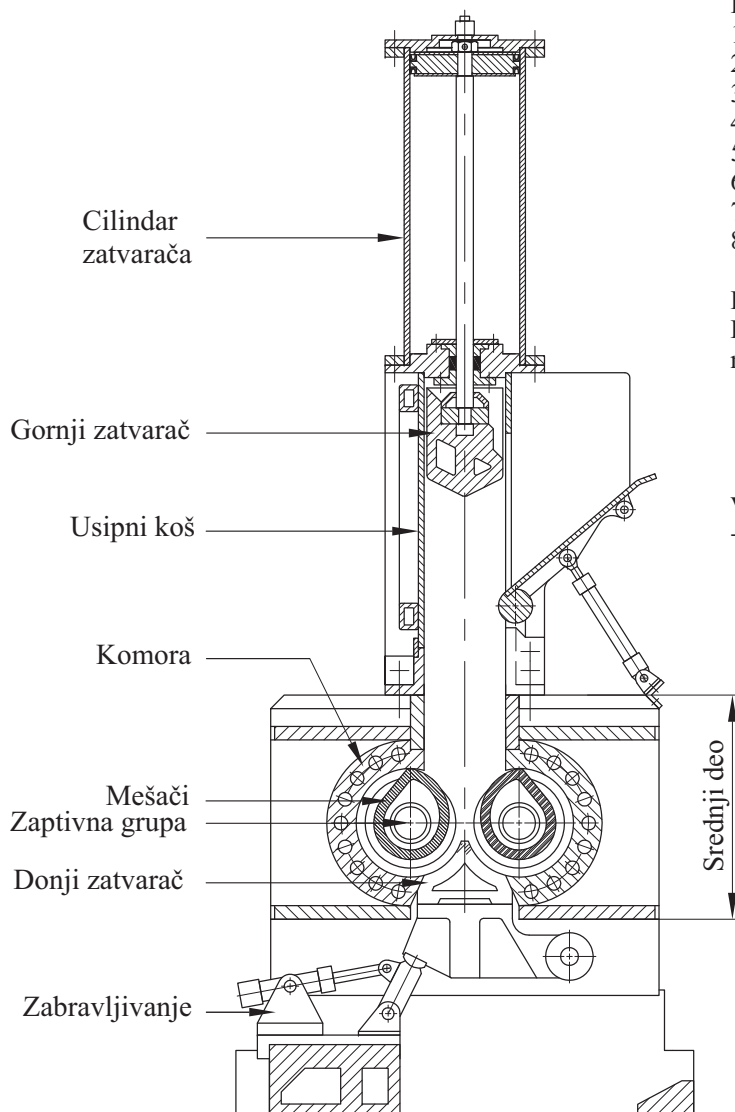

## MIKSER (Radni deo) - GENERALNI REMONT



### Procedura popravke:

1. Demontaža i pranje svih delova
2. Utvrđivanje oblika i mera svih oštećenih delova
3. Provera nepropusnosti svih delova koji se hlade
4. Izrada proizvodne tehničke dokumentacije
5. Izrada uputstava, za kupca
6. Proizvodnja
7. Završna kontrola
8. Anti-korozivna zaštita i pakovanje

### Rezultati popravke:

- Dovođenje svih delova i sklopova na funkcionalni nivo, kao kod prve ugradnje; što obuhvata:
- tolerancije oblika
  - tolerancije mera
  - otpornosti na abraziju

### Vršimo generalne remonte miksera raznih proizvođača:

- |                       |                     |
|-----------------------|---------------------|
| - FARREL              | - KRAUSS MAFFEI     |
| - SHAW                | - GUIX              |
| - REPIQUET            | - ERMAFA (TRUSIOMA) |
| - MECCHANICHE MODERNE | - BUZULUK           |
| - COMERIO ERCOLE      | - БОЛЬШЕВИК         |
| - WERNER PFLEIDERER   | - ...               |

### Primer izvršenog remonta:

Tip: EKN230, zapremina 230 dm<sup>3</sup>  
Proizvođač: ERMAFA (TRUSIOMA)  
Stanje: pohaban/havarisan

1. Cilindar zatvarača:
    - povećanje prečnika otvora za +1,5 mm
    - rekonstrukcija klipa, izrada novih vođica
    - konstruisanje i izrada novih zaptivki na klipcu
  2. Gornji zatvarač:
    - sanacija prskotina na radnom delu
    - sanacija pohabanog na radnom delu
    - sanacija pohabanog na vodičama
  3. Usipni koš:
    - sanacija pohabanog na vodičama
  4. Komora:
    - sanacija prskotina na radnom delu
    - sanacija pohabanog na radnom delu
    - sanacija pohabanog na mestu zaptivne grupe
  5. Mešači:
    - sanacija pohabanog na rukavcu radijalnih ležajeva
    - sanacija pohabanog na radnom delu
  6. Zaptivna grupa:
    - rekonstrukcija podmazivanja i izrada crteža svih delova
    - izrada svih delova
  7. Donji zatvarač:
    - sanacija prskotina na radnom delu
    - sanacija pohabanog na radnom delu
  8. Zabavljivanje:
    - sanacija pohabanog, na klipcu, i na letvi
  9. Dozator ulja:
    - konstruisanje i izrada crteža (novo tehničko rešenje)
    - izrada novog dozatora
  10. Razno:
    - rekonstrukcija učvršćivanja komore
    - zamena radijalnih ležajeva
    - zamena obrtnih priključaka za dovod vode za hlađenje
    - ispiranje od kamenca, svih površina koje se hlade
- Prilog: fotografije



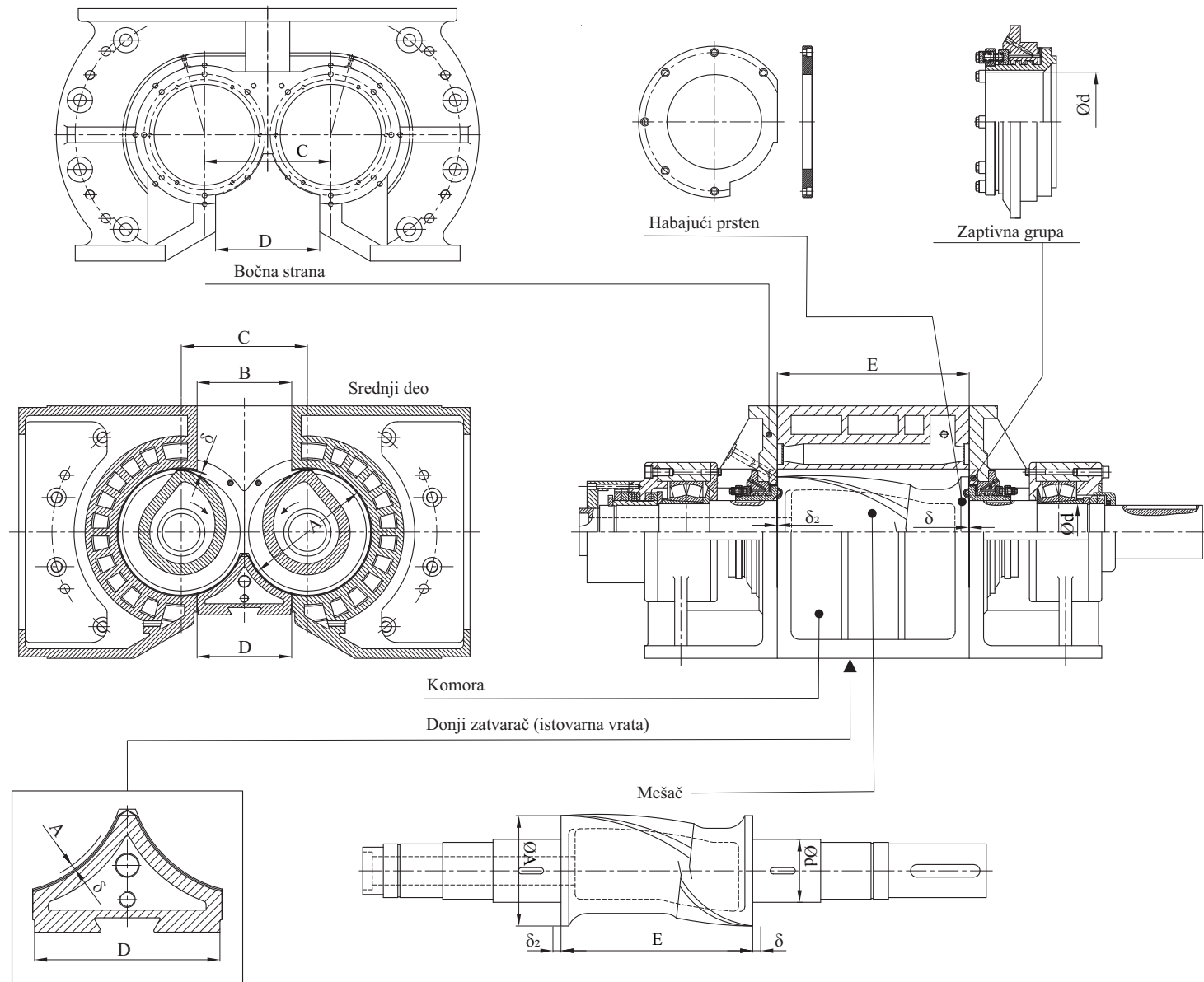





Srbija-26000 PANČEVO, Savska 12-14  
 Tel +381 13 346226 Tel/Fax +381 13 346042  
 www.tecoop.co.rs / tecoop@sezampro.rs