

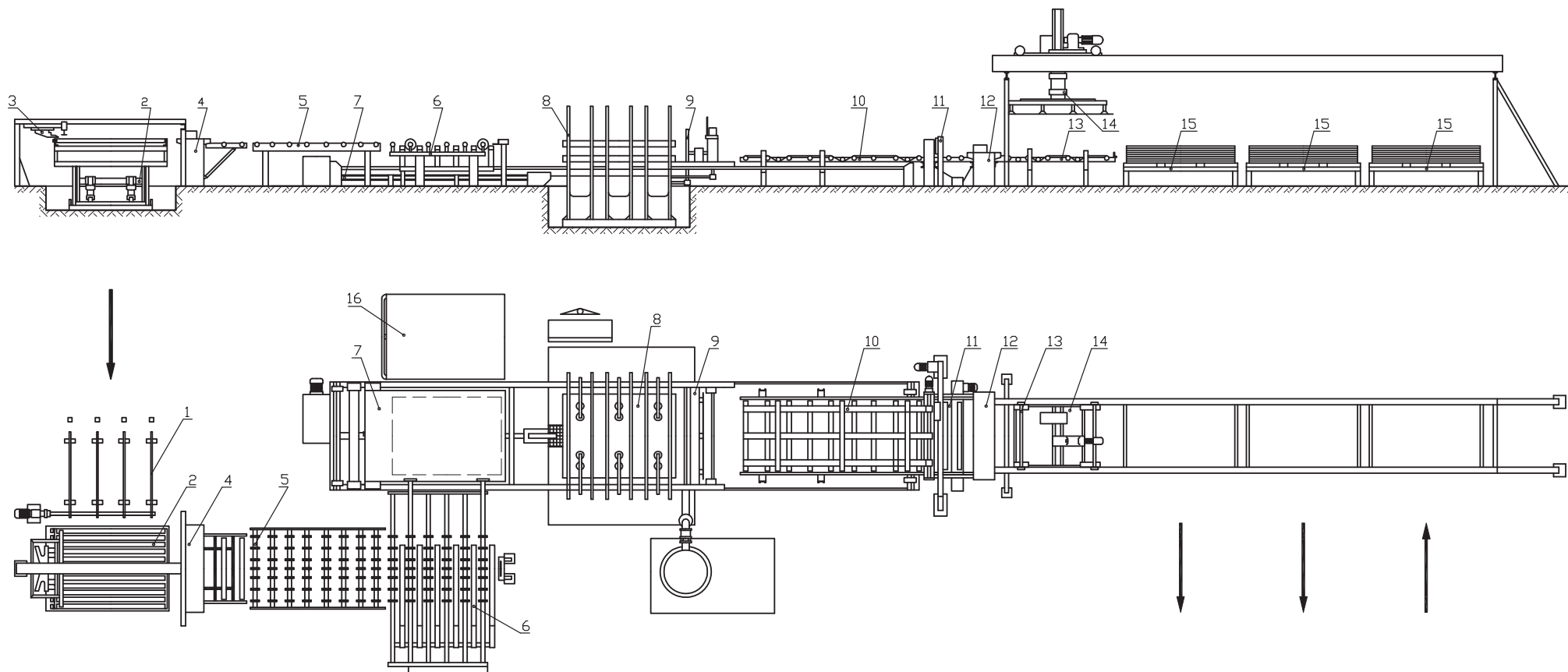

26.10/10.4.1

## ЛИНИЯ ДЛЯ ОБЛАГОРАЖИВАНИЕ ЩЕПКИ



Применение: Облагораживание плиты от щепки

- |                                     |                                    |
|-------------------------------------|------------------------------------|
| 1. Подный транспортер               | 9. Выходный транспортер            |
| 2. Подъёмная машина                 | 10. Транспортер для центрирование  |
| 3. Устройство для втиснование плиты | 11. Машина для оврезание           |
| 4. Очистительная машина             | 12. Очистительная машина           |
| 5. Тарелкообразный транспортер      | 13. Транспортер ддля центрирование |
| 6. Вилкий транспортер               | 14. Устройство для отложение       |
| 7. Транспортер для внесение         | 15. Стол для держание плиты        |
| 8. Гидравшеский пресс               | 16. Стол для держание листов       |

Основные технические характеристики:

Величие нагревательных плит	2200 x 2900 [mm]	По требованию
Величие отрессков	2050 x 2750 [mm]	
Удельное довление пресования	max 270 [N/cm <sup>2</sup> ]	
...	...	



**TECOOP-ENG D.O.O.**  
INDUSTRIJSKI INŽENJERING

Srbija-26000 PANČEVO, Savska 12-14  
Tel +381 13 346226 Tel/Fax +381 13 346042  
www.tecoop.co.rs / tecoop@sezampro.rs