

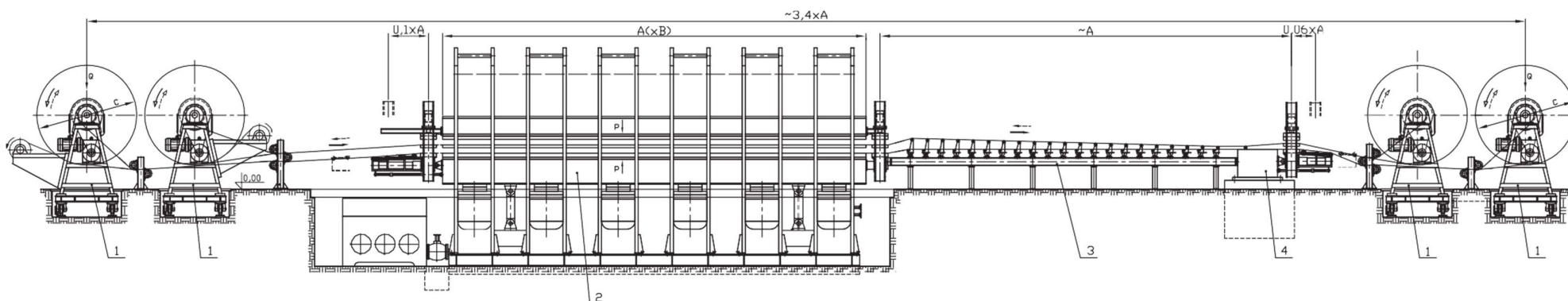

POSTROJENJE ZA VULKANIZACIJU „GUMENIH“ TRANSPORTNIH TRAKA

03.23/10.4.1



Osnovne tehničke karakteristike:

1. Uređaj za odmotavanje/namotavanje ($Q_{\max} = 300\text{kN}$; $C_{\max} = 3,0\text{m}$)
2. Hidraulična presa - jedna ili dve etaže ($A = 15,6\text{m}$; $B = 3,2\text{m}$; $p = 400\text{N/cm}^2$; jednoetažna ili dvoetažna)
3. Radni sto (zavisno od br. 2)
4. Uređaj za stabilizaciju (zavisno od br. 2)

Ostalo: prema vašem zahtevu.